

# K3000

## CNC CUTTING MACHINE

**WELD**  
**DÄF**  
CNC SYSTEMS



### PARÁMETROS

MODO DE CORTE	PLASMA Y OXICORTE
VOLTAJE DE ALIMENTACIÓN	TRIFÁSICO 220V/380V 50/60Hz
ÁREA DE CORTE EFECTIVA	OPCIÓN 1: 3200 x 13000MM OPCIÓN 2: 3200 6500 MM
NÚMERO DE ANTORCHAS (ESTACIONES INDEPENDIENTES)	PLASMA: 1 OXICORTE: 1
MOTORES	03 SERVOMOTORES PANASONIC DE 750W
ESPESOR DE CORTE	OXICORTE: 4-100MM
VELOCIDAD DE CORTE	VELOCIDAD Y RANGO ENTRE 0-10,000MM/MIN
SOFTWARE	FASTCAM PRO / PRONEST LT (OPCIONAL)



**1- CONTROLADOR CNC MODELO:**  
FLMC-F2300B

- MONITOR COLOR 17.5"
- 1 PUERTO USB 2.0
- FUNCIONES:
  - SIMULACIÓN,
  - MODO REVERSA,
  - ALINEAMIENTO DE PLACA,
  - ESPEJO Y MATRIZ
- BIBLIOTECA DE 45 FORMAS PARAMÉTRICAS
- COMPATIBLE CON SOFTWARE FASTCAM PRO Y PRONEST LT

**2- CONTROL DE ALTURA**

- DOBLE CONTROL DE ALTURA PLASMA/FLAMA
- MOTOR DE ACCIONAMIENTO INTEGRADO Y TECNOLOGÍA THC
- EXTENSIÓN DE CARRERA: 100mm (4 pulg.)
- SENSOR DE ANTI-COLISIÓN MAGNÉTICA, SOLO PARA EL PLASMA

**3- REGULADORES DE GASES**

- Reguladores de gases incorporados para un mejor control de los mismos.

**Hypertherm®**  
SHAPING POSSIBILITY™

**FastCAM®**

FUENTE PLASMA POWERMAX	45XP	65	85	105	125	MAXPRO 200
ESPESOR DE PERFORACIÓN	12MM	16MM	19MM	22MM	25MM	32MM

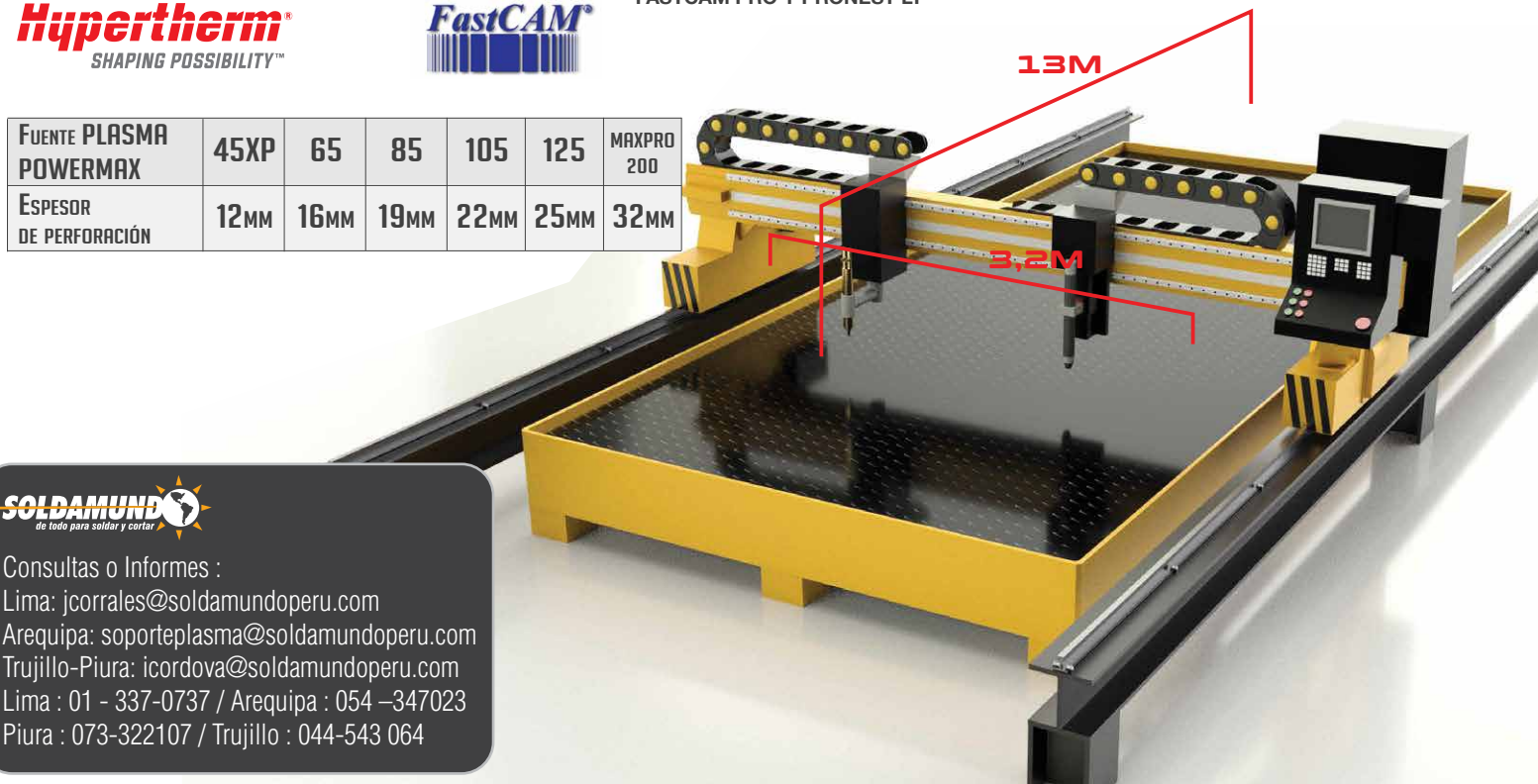

**SOLDAMUND**  
de todo para soldar y cortar

Consultas o Informes :  
Lima: jcorrales@soldamundoperu.com  
Arequipa: soporteplasma@soldamundoperu.com  
Trujillo-Piura: icordova@soldamundoperu.com  
Lima : 01 - 337-0737 / Arequipa : 054 -347023  
Piura : 073-322107 / Trujillo : 044-543 064